

Originalios instrukcijos vertimas

Elektrinis skarifikatorius Gude GV 1431 2in1

Prieš įjungdami prietaisą, atidžiai perskaitykite instrukcijas.



**GV 1431 2 in 1**

95128

GÜDE GmbH & Co. KG  
Birkichstrasse 6  
74549 Wolpertshausen





## Komplektacija



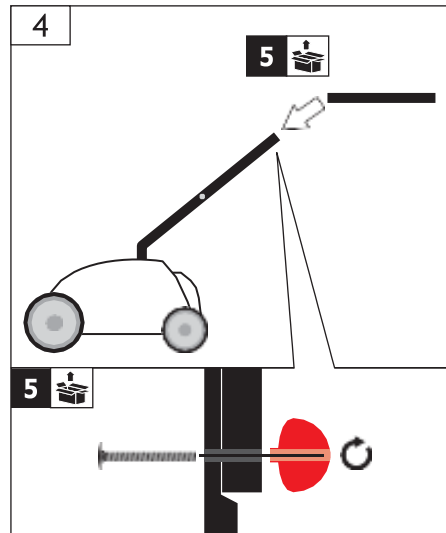
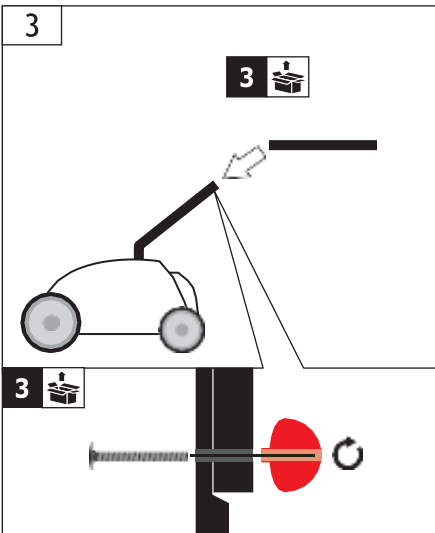
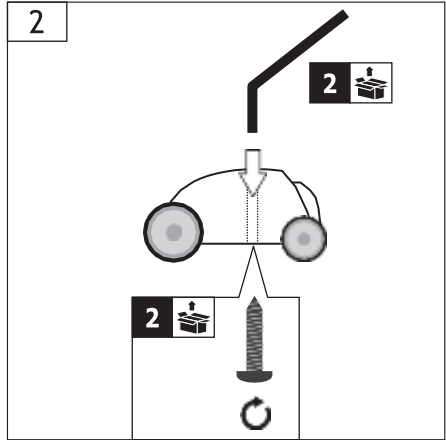
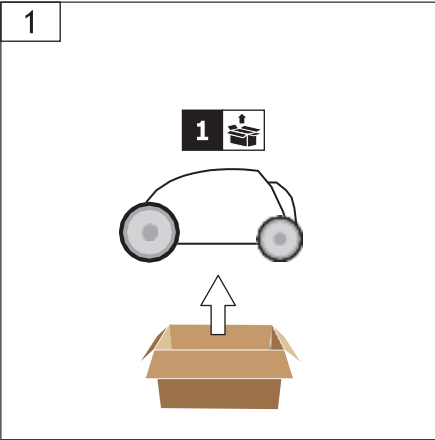

# Prietaiso surinkimas

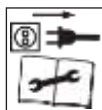

## Volelio keitimas

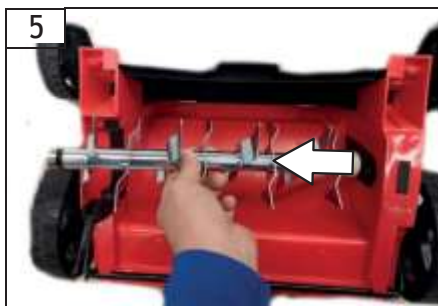
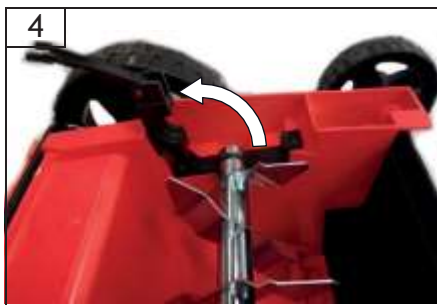
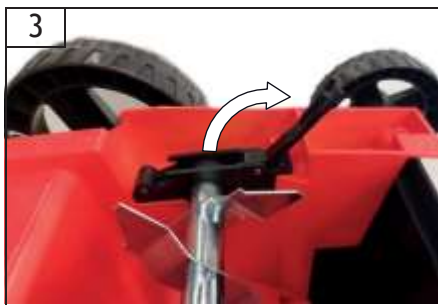
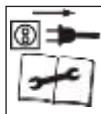

## Volelio keitimas

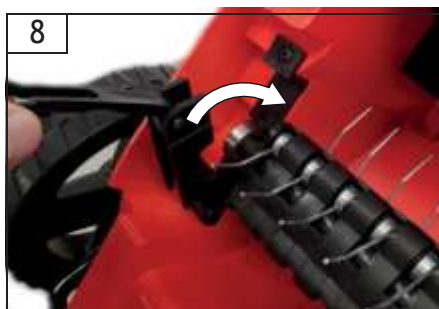
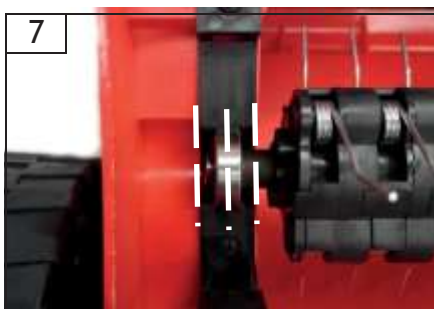

# Darbinio aukščio reguliavimas

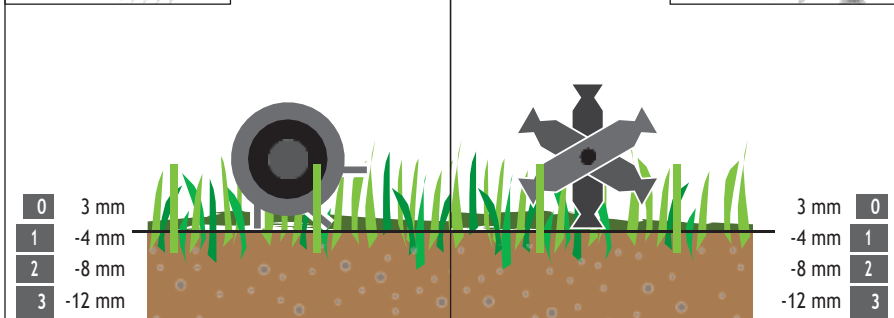

# START

Įjungimas / išjungimas

# STOP

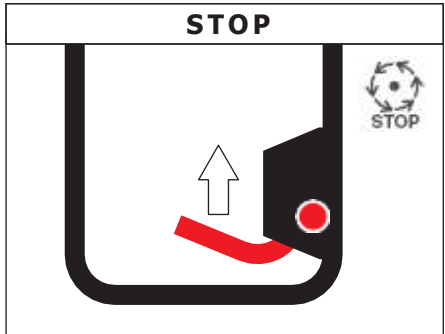
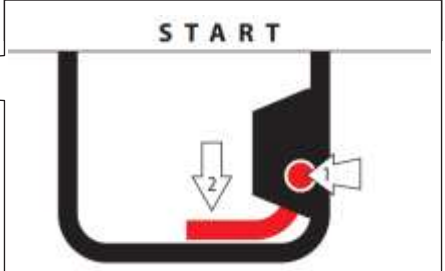





## Skarifikavimas

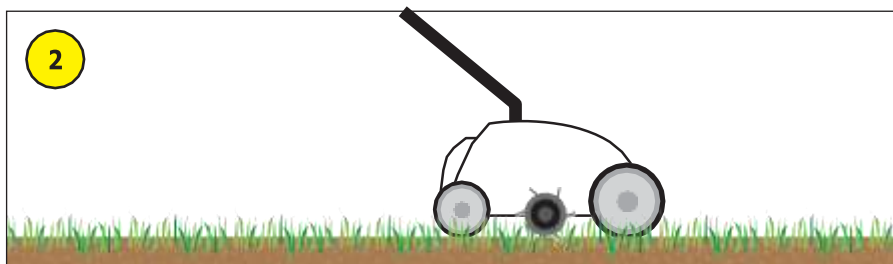
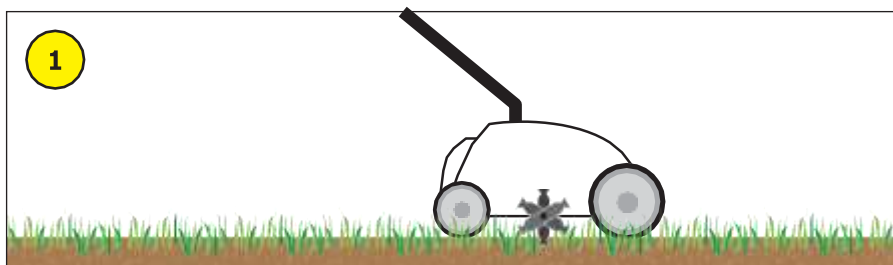



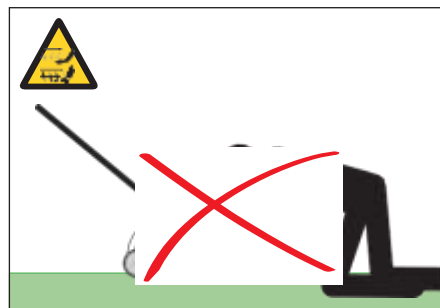
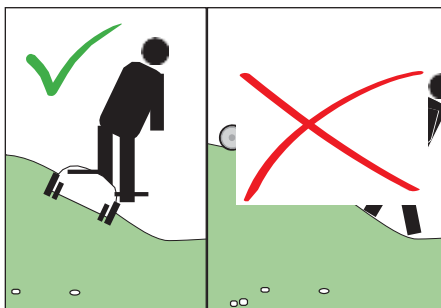
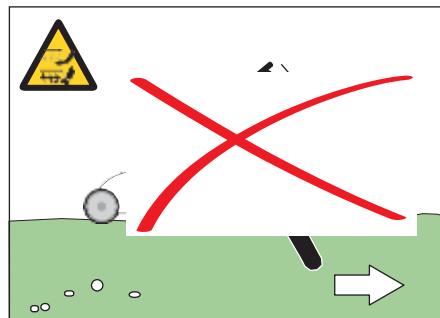
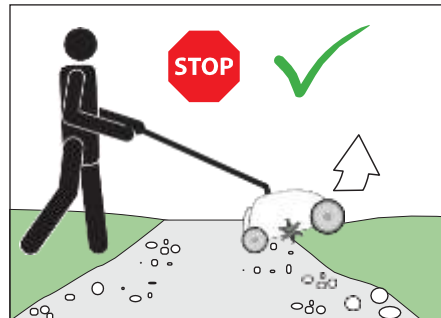
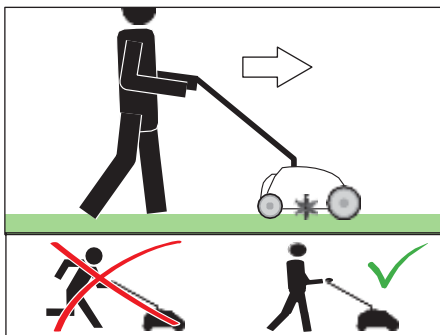



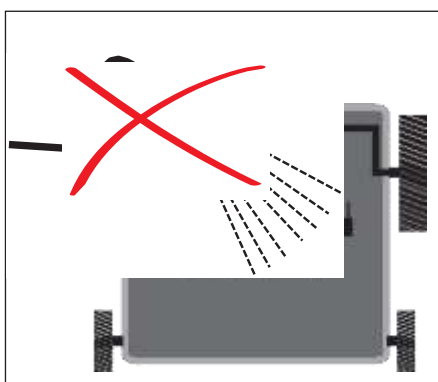
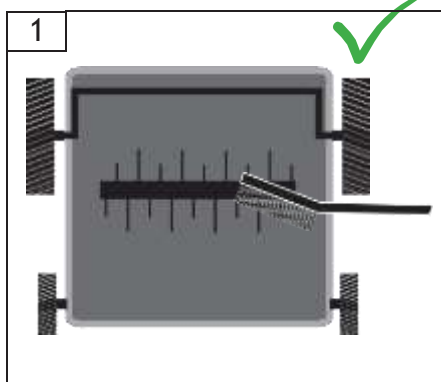
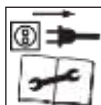



# Darbo instrukcijas



# Valymas / priežiūra



## Techniniai duomenys

| Skarifikatorius   |  | GV 1431 2 in 1           |
|---|--|--------------------------|
| Art. Nr.  |  | 95128                    |
|  Matinimas                             |  | 220 - 240 V ~ 50 - 60 Hz |
|  Variklio galia                        |  | 1400 W                   |
|  Darbinis plotis                       |  | 310 mm                   |
|  Pjovimo plotis                        |  | 290 mm                   |
| Darbinis gylis Skarifikavimas   |  | -12   -8   -4 mm         |
| Darbinis gylis Aeravimas  |  | -12   -8   -4 mm         |
|  Svoris                                |  | 9 kg                     |
| <b>Išsami informacija apie triukšmą</b>   |  |                          |
|  Garso slėgio lygis $L_{p,1}$          |  | 75 dB (A)                |
|  Išmatuotas garso galios lygis LWA1)   |  | 91,6 dB (A)              |
|  Garantuotas garso galios lygis LWA2)  |  | 95 dB (A)                |
| Matuojama pagal <sup>1)</sup> EN 60335; <sup>2)</sup> 2000/14/EG; <sup>1)</sup> neapibrėžtis K = 3 dB (A)               |  |                          |
|  Dėvėkite ausų apsaugos priemones!     |  |                          |
| <b>Vibracijos detalės</b>   |  |                          |
| Vibracijos emisijos vertė (triaušio vektorius suma)   |  |                          |
|  Vibracijos emisijos vertė ah          |  | 4,0 m/s <sup>2</sup>     |
|  Neapibrėžtis K = 1,5 m/s <sup>2</sup> |  |                          |

**ISPĖJIMAS:** Vibracijos skleidimo lygis skirsis dėl to, kaip galima naudoti elektrinį įrankį, ir gali padidėti virš šiame informaciniame lape nurodyto lygio.

Vibracijos skleidimo lygis gali būti naudojamas lyginant vieną įrankį su kitu.

Jis gali būti naudojamas preliminariam poveikio įvertinimui.

Tiksliai įvertinant vibracinę apkrovą taip pat reikėtų atsižvelgti į laiką, kada įrankis išjungiamas arba kai jis veikia, bet faktiškai nenaudojamas. Tai gali žymiai sumažinti vibracinę apkrovą per visą darbo laikotarpį.

Nustatyti papildomas saugos priemones, kurios apsaugotų operatorių nuo vibracijos poveikio, pvz., prižiūrėti įrankį ir priedus, sušildyti rankas, organizuoti darbo modelius.



Prieš naudodami prietaisą, perskaitykite ir supraskite naudojimo instrukcijas.  
Susipažinimas su

valdymo elementai ir kaip tinkamai naudoti prietaisą. Laikykitės visų saugos priemonių, nurodytų techninės priežiūros vadove. Elkitės atsakingai trečiųjų šalių atžvilgiu.

Operatorius yra atsakingas už nelaimingus atsitikimus ar riziką trečiosioms šalims.

Jei kyla abejonių dėl ryšio ir veikimo, kreipkitės į mūsų klientų centrą

Šis prietaisas nėra skirtas naudoti vaikams.

Mašina negali naudotis asmenys, turintys ribotas fizines, jausmines ar psichines galimybes, arba asmenys, kuriems trūksta žinių ar patirties, išskyrus atvejus, kai juos prižiūri atsakingas asmuo.

Vaikai turi būti prižiūrimi, kad nežaistų su mašina.

## Nurodytos naudojimo sąlygos

Skarifikatorius skirtas mažų ir vidutinių vejos plotų skarifikavimui ir aeravimui namuose ir paskirstymuose.

Aeratorius - skirtas pašalinti stiebą (samanų, lapų, piktžolių ir kt.).

Scarifier - skirtas velėnos apdorėjimui ir vejos bei žolės plotų regeneravimui.

Skarifikatorius neturi būti naudojamas jokiems kitiems tikslams, nes jis gali kelti pavojų fiziškai sužeisti naudotoją ir kitus.

Nenaudokite šio produkto jokių kitu būdu, kaip nurodyta įprastai naudojant. Nesilaikydamas galiojančių bendrųjų taisyklių ir šio vadovo nurodymų, gamintojas neatsako už žalą.

**⚠ Skarifikatoriaus negalima naudoti krūmams, gyvatvorėms ir krūmams kirpti, ropliams ar vejai pjauti ir smulkinti ant žalių stogų ar balkonų dėžėse. Be to, skarifikatoriaus negalima naudoti kaip smulkintuvo medžių ir gyvatvorių kirtimams smulkinti arba nelygiems paviršiams išlyginti.**

## Reikalavimai aptarnaujančiam personalui

Ekspluatuojantis personalas, prieš naudodamasis prietaisu, turi atidžiai perskaityti eksploatacines struktūras.

**Kvalifikacija:** Be išsamių profesionalo nurodymų, norint naudoti prietaisą, nereikia jokios specialios kvalifikacijos.

**Minimalus amžius:** Vyresni nei 18 metų asmenys gali dirbti tik su prietaisu. Išimtis taikoma ir jauniems asmenims, kurie profesinio mokymo metu mokomi įgyti žinių, kurias prižiūri instruktorius.

Vietiniai teisės aktai gali nustatyti minimalų vartotojo amžių.

**Mokymas:** Norint naudotis prietaisu, reikia tik profesionalo mokymų arba naudojimo instrukcijų. Specialaus mokymo nereikia.

## Skubos tvarka

### ⚠ Pavojus susižeisti !

Niekada nedėkite rankų ir kojų šalia besisukančių dalių. Visada laikykitės atstumo nuo išstūmimo angos

Atlikite pirmosios pagalbos procedūrą, atitinkančią sužalojimą, ir kuo greičiau iškvieskite kvalifikuotą medicininę pagalbą. Apsaugokite nukentėjusį nuo tolesnės žalos ir nuraminkite. Kad įvyktų nelaimingas atsitikimas, pagal DIN 13164 darbuvietyje turi būti įrengtas pirmosios pagalbos rinkinys. Būtina pakeisti bet kokią panaudotą medžiagą pirmosios pagalbos rinkinyje iškart po jos panaudojimo. Jei ieškote pagalbos, nurodykite šiuos dalykus

- informacijos:
1. Avarijos vieta
  2. Avarijos tipas
  3. Sužeistųjų skaičius
  4. Sužalojimo tipas (-ai)

## Simboliai



Įspėjimas / atsargumas!



Perskaitykite naudojimo instrukcijas



Atsargiai! Asmenys bėga žemyn. Palaukite, kol visos besisukančios dalys sustos.

Jungiamąjį laidą laikykite pjovimo ašmenims nepasiekiamoje vietoje.



Visada laikykite vaikus ir pašalinius asmenis prietaiso nepasiekiamoje vietoje.



Apsaugokite nuo drėgmės Niekada nelaikykite įrankio lietaus.



Visada ištraukite kištuką iš lizdo prieš atlikdami bet kokius mašinos nustatymo, valymo ar priežiūros darbus.



Dėvėkite akių apsauginius akinius ! Dėvėkite ausų apsaugos priemones!



Mūvėkite apsaugines pirštines !



Dėvėkite apsauginius batus su apsauginiu padu ir plieniniu pirštu!

## Likutinė rizika

 **Besisukantys peiliai gali sukelti rimtų sužalojimų pjaustant arba amputuojant kūno dalis.**

Niekada nelieskite po korpuso korpusu, kai variklis veikia. Dirbdami dėvėkite apsauginius akinius . Niekada neišimkite surinkimo maišo, kai mašina eksploatuojama.

 **Išmesti akmenys ar dirvožemis gali sužeisti .**

Prieš pjaudami, patikrinkite, ar pjaunamame plote nėra nepageidaujamų objektų. Įsitinkite, kad surinkimo maišas yra tinkamai pakabintas. Dirbdami dėvėkite apsauginius akinius.

 **Prastas apšvietimas / šviesos sąlygos kelia didelį pavojų saugai.**

Dirbdami su mašina užtikrinkite tinkamą apšvietimą arba geras apšvietimo sąlygas.

---

|   |   |
|---|---|
|  | Įspėjimas dėl aštrių peilių. Peiliai veikia trumpą laiką po to, kai prietaisas yra išjungtas.                           |
|  | Įspėjimas dėl pjovimo traumų  |
|  | Pašalinius asmenis laikykite saugiu atstumu nuo prietaiso (ne mažesniu kaip 5 m atstumu)                                |
|  | Pažeidus laidą ar nukritus, immedii- ately ištraukite kištuką iš lizdo  |
|  | Apsaugos klasė II   |
|  | Ce  |
|  | Visi sugadinti ar išmesti elektriniai ar elektroniniai prietaisai turi būti pristatyti į atitinkamus surinkimo centrus. |
|  | Apsaugokite nuo drėgmės   |
|  | Ši pusė į viršų   |

## Bendrieji elektrinių įrankių saugos įspėjimai

### ĮSPĖJIMAS

Perskaitykite visus saugos įspėjimus ir visas instrukcijas. Nesilaikant įspėjimų ir instrukcijų, gali kilti elektros smūgis, gaisras ir (arba) rimti sužalojimai.

**Išsaugokite visus įspėjimus ir instrukcijas, kad galėtumėte peržiūrėti ateityje .**

Terminas "elektrinis įrankis" įspėjimuose reiškia jūsų iš tinklo maitinamą (corded) elektrinį įrankį arba akumuliatorinį (belaidį) elektrinį įrankį.

#### 1) Darbo vietų sauga

- Laikykite darbo vietą švarią ir gerai apšviestą.** Netvarkingos ar tamsios zonos kviečia nelaimingus atsitikimus.
- Nenaudokite elektrinių įrankių sprogiose atmo- sferose, pavyzdžiui, esant degiems skysčiams, dujoms ar dulkėms.** Elektriniai įrankiai sukuria kibirkštis , kurios gali uždegti dulkes ar dūmus.
- Laikykite vaikus ir pašalinius asmenis atokiau, kol dirbate elektriniu įrankiu. Dėl išsiblaškymo galite prarasti kontrolę.

#### 2) Elektros sauga

- Jei elektrinio įrankio valdymas drėgnoje vietoje yra neišvengiamas, naudokite liekamosios srovės įtaisą (RCapsaugotas tiekimas.** RCD naudojimas sumažina elektros smūgio riziką.
- #### 2) Asmeninis saugumas
- Būkite budrus, stebėkite, ką darote, ir vadovaukitės sveiku protu valdydami elektrinį įrankį. Nenaudokite elektrinio įrankio, kai esate pavargęs ar apsvaigęs nuo narkotikų, alkoholio ar medikamentų.** Neatidumo momentas naudojant elektrinius įrankius gali sukelti rimtą kūno sužalojimą.
  - Naudokite asmenines apsaugos priemones. Visada dėvėkite akių apsaugos priemones.** Apsauginės priemonės, tokios kaip dulkių kaukė, neslystantys apsauginiai batai, kieta kepurė ar klausos apsaugos priemonės, naudojamoms tinkamomis sąlygomis, sumažins asmens sužalojimus.
  - Užkirsti kelią netyčiam paleidimui. Prieš prijungdami prie maitinimo šaltinio ir (arba) akumuliatoriaus, paimdami ar nešdami įrankį, įsitinkinkite, kad jungiklis yra išjungtoje padėtyje.** Elektrinių įrankių nešiojimas pirštu ant jungiklio arba elektrinių įrankių, kuriuose įjungtas jungiklis, įjungimas sukelia nelaimingus atsitikimus.
  - Prieš įjungdami elektrinį įrankį, nuimkite bet kokį reguliavimo raktą arba veržliaraktį.** Veržliaraktis arba kairėje esantis raktas , pritvirtintas prie besisukančios elektrinio įrankio dalies, gali sužeisti asmenį.
  - Nepersistenkite. Visada išlaikykite tinkamą pagrindą ir pusiausvyrą.** Tai leidžia geriau valdyti elektrinį įrankį netikėtose situacijose.
  - Tinkamai apsirenkite. Nedėvėkite laisvų drabužių ar papuošalų. Plaukus, drabužius ir pirštines laikykite atokiau nuo judančių dalių.** Laisvi drabužiai, brangakmeniai ar ilgi plaukai gali būti sugauti judančiose dalyse.
  - Jei yra įrengti įtaisai dulkių ištraukimo ir surinkimo įrenginiams prijungti, įsitinkinkite, kad jie yra prijungti ir tinkamai naudojami.** Naudojant dulkių surinkimą galima sumažinti su dulkelėmis susijusius pavojus.

### 3) Elektrinių įrankių naudojimas ir priežiūra

- a) **Neverskite elektrinio įrankio. Savo paraiškai naudokite tinkamą "po-wer" įrankį.** Tinkamas elektrinis įrankis atliks darbą geriau ir saugiau tokiu greičiu, koku jis buvo sukurtas.
  - b) **Nenaudokite elektrinio įrankio, jei jungiklis jo neįjungia ir neišjungia.** Bet koks elektrinis įrankis, kurio negalima valdyti jungikliu, yra pavojingas ir turi būti suremontuotas.
  - c) **Prieš atlikdami bet kokius pakeitimus, keisdami priedus ar laikydami elektrinius įrankius, atjunkite kištuką nuo maitinimo šaltinio ir (arba) akumuliatorių nuo elektrinio įrankio.** Tokios išankstinės saugos priemonės sumažina riziką netyčia paleisti elektrinį įrankį.
  - d) **Laikykite nenaudojamus elektrinius įrankius vaikams nepasiekiamoje vietoje ir neleiskite asmenims, kurie nėra susipažinę su elektriniu įrankiu ar šiomis instrukcijomis, valdyti elektrinio įrankio.** Elektriniai įrankiai yra pavojingi ne kvalifikuotų vartotojų rankose.
  - e) **Pržiūrėkite elektrinius įrankius. Patikrinkite, ar judančios dalys nesutampa ar nesurišamos, ar nesulūžo dalys ir ar nėra kitų sąlygų, kurios gali turėti įtakos elektrinio įrankio veikimui. Jei pažeistas, turėkite elektrinis įrankis suremontuotas prieš naudojimą.** Daugelį avarijų sukelia prastai pržiūrimi elektriniai įrankiai.
  - f) **Į Pjovimo įrankius laikykite aštrius ir švarius.** Tinkamai pržiūrimi pjovimo įrankiai su aštriomis pjovimo briaunomis yra mažiau linkę risti ir yra lengviau valdomi.
  - g) **Naudokite elektrinį įrankį, priedus, įrankių antgalius ir kt. pagal šias instrukcijas, atsizvelgdami į darbo sąlygas ir atliktiną darbą.** Naudojant elektrinį įrankį kitokioms operacijoms, nei numatyta, gali susidaryti pavojinga situacija.
- #### 4) Tarnyba
- a) **Pasirūpinkite, kad jūsų elektrinį įrankį pržiūrėtų kvalifikuotas remonto asmuo, naudojantis tik identiškas atsarginis dalis.** Tai užtikrins, kad būtų išlaikytas elektrinio įrankio saugumas.

### Scarifier saugos instrukcijos

 Veikti leidžiama tik naudojant apsauginį jungiklį nuo pasklidusios srovės (RCD maks. 30mA pasklidimo srovė).

Prailginimo kabelių skerspjuvis turi būti ne mažesnis kaip 1,5 mm<sup>2</sup>. Mes patariame nenaudoti skirtingo ilgio ir skerspjuvio prailginimo kabelių ir naudoti adapterius bei kelis kištukus.

Naudodamiesi prietaisu vaikus ir kitus asmenis, įskaitant gyvūnus, laikykite saugiu atstumu. Minimalus saugus atstumas yra 5 m.

Dėvėkite asmenines apsaugos priemones. Dėvėkite tvirtus batus ir ilgas kelnes. Niekada nenaudokite prietaiso basomis ar su lengvomis basutėmis. Jei reikia, mėvėkite apsaugines pirštines.

Atidžiai patikrinkite vietovę, kurioje prietaisas bus naudojamas, ir pašalinkite visus daiktus, kuriuos prietaisas gali sugauti ar išmesti, pvz., Akmenis, šakas, laidus, gyvūnus ir kt.

Jei įgydoma, venkite naudoti įrangą šlapioje žolėje ;

 Prieš naudojimą visada apžiūrėkite mašiną, kad įsitikintumėte , jog ritinėliai ir varžtai nėra buki, susidėvėję ar pažeisti. Pakeiskite susidėvėjusius ar pažeistus voelčius ir varžtus, kad mašina išliktų subalansuota.

 Prietaiso apsauginę įrangą griežtai draudžiama išardyti, keisti, naudoti prieštaraujant pavadinimui ir draudžiama pritivinti bet kokias kitų gamintojų apsaugines priemones.

 Prietaiso negalima naudoti, jei jis sugadintas arba saugos įranga yra sugedusi. Pakeiskite susidėvėjusius ir pažeistas dalis.

Neužveskite variklio, kol kojos nėra saugiu atstumu nuo pjovimo įrankių.

Užvesdami prietaisą nepalenkite.

Nepalieskite prietaiso, kai stovite priešais išmetimo angą.

Eiti! Niekada nebėk!

Įsitinkite, kad turite stabilų pagrindą, ypač ant slo- pes. Nenaudokite mašinos pernelyg stačiuose šlaituose. Būkite ypač atsargūs keisdami kryptį šlaituose.

Būkite ypač atsargūs sukdami ir traukdami mašiną link savęs.

Visada išjunkite mašiną, kai ją nešiojate, išveičiate ar perkeliate, kai jos nėra ant vejos. Palaukite , kol visos besisukančios dalys sustos.

Jei susiduriama su nepageidaujamu daiktu arba prietaisas pradeda vibruoti, prietaisas turi būti išjungtas ir maitinimo kištukas pašalintas. Patikrinkite, ar prietaisas nepažeistas. Atitaisykite bet kokią žalą. Baigę darbą nedelsdami išjunkite prietaisą.

- Sustabdykite mašiną ir išimkite kontaktinį raktą. Palaukite , kol visos besisukančios dalys sustos ir įrenginys atvės.
- Kai paliekate vejąjovę
- Norėdami paleisti užblokuotą peilį.
- Norėdami reguliuoti pjovimo aukštį.
- Norėdami ištuštinti surinkimo maišelį.
- Patikrinkite, ar mašina puikiai veikia po to, kai sugavo nepageidaujamą objektą. Remontas turi būti atliktas prieš vėl pradėdant eksploatuoti mašiną.



- Norėdami pakelti mašiną arba ją atimti..
- Apyverstį vejaplovę arba ją nešti (pvz., iš vejų į veją arba skersai kelio).
- Prieš tikrindami vejaplovę, išvalykite vejaplovę arba atlikite kitus darbus.

Įjungimo / išjungimo jungiklio ir apsauginio jungiklio negalima užrakinti.

Prašome laikytis apsaugos nuo triukšmo reglamentų teisinių nuostatų. Šios nuostatos įvairiose vietose gali būti skirtingos.

Įspėjimas: Šis elektrinis įrankis veikimo metu sukuria elektromagne- tic lauką. Tam tikromis sąlygomis laukas gali turėti įtakos aktyviųjų arba pasyviųjų medicininių implantų funkcijai. Siekiant sumažinti sunkių ar mirtinų sužalojimų riziką, rekomenduojame asmenims, turintiems medicininius implantus, prieš naudojant prietaisą pasitarti su gydytoju ir medicininių implantų gamintoju.

Nenaudokite prietaiso šalia degių skysčių ar dujų. Gaisro ir sprogo rizika trumpoju jungimo atveju.

## Techninė priežiūra

### Besisukantis peilis

Mašinos nustatymo, valymo ir priežiūros darbus atlikite tik tada, kai variklis buvo išjungtas, kištukas išimtas iš lizdo ir pjovimo ašmenys sustojo.



Visada ištraukite kištuką iš lizdo prieš atlikdami bet kokius mašinos nustatymo, valymo ar priežiūros darbus.

Laikykite mašiną švarią. Reguliariai valykite žolės išmetimo lataką ir mašinos korpusą.

Visas judančias dalis tepkite aplinkai nekenksminga alyva.

Reguliariai tikrinkite surinkimo maišelį, ar nėra nusidėvėjimo ir senėjimo.

Šiose instrukcijose nurodytus remontus ir darbus gali atlikti tik kvalifikuoti įgalioti darbuotojai.

Naudokite tik originalius priedus ir originalias atsargines dalis.

Tik reguliariai prižiūrimas ir apdorojamas prietaisas gali būti tinkama pagalbinė priemonė. Nepakankama priežiūra ir priežiūra gali sukelti nenumatytų nelaimingų atsitikimų ir sužalojimų.

## Šalinimo

Šalinimo instrukcijos yra pagrįstos piktogramomis, esančiomis ant prietaiso ar jo pakuotės.



Visi pažeisti ar pašalinti įtaisai turi būti pristatyti į atitinkamus surinkimo centrus.

## Transporto pakuočių šalinimas

Pakuotė apsaugo mašiną nuo pažeidimų transportavimo metu. Pakuočių medžiagos paprastai pasirenkamos atsižvelgiant į aplinkosaugos aspektus ir atliekų tvarkymo principus, todėl jas galima perdirbti. Iš naujo pavertus pakuotes į medžiagų apyvartą, taupomos žaliavos ir mažinamas atliekų susidarymas. Pakuočių dalys (pvz., folijos, stiroporas®) gali būti pavojingos vaikams.

## Uždusimo rizika!

Laikykite pakuočių dalis vaikams nepasiekiamoje vietoje ir kuo greičiau išmeskite.

## Garantija

12 mėnesių garantinis laikotarpis taikomas komerciniam naudojimui, o 24 mėnesiai - asmeniniam naudojimui ir dokumentams įrenginio įsigijimo dieną.

Garantija taikoma tik neatitikimams, atsiradusiems dėl medžiagų defektų arba gamybos defektų. Pradinis mokėjimo kvitas su pardavimo data turi būti pateiktas bet kokiai pretenzijai garantiniu laikotarpiu.

Garantija netaikoma jokiame neteisėtame naudojimui, pvz., prietaiso perkrovai, smurto naudojimui, žala, atsiradusi dėl bet kokio nesankcionuoto poveikio arba dėl pašalinių daiktų. Į garantiją taip pat neįskaičiuotas ir neatitikimas vertinimo ir surinkimo instrukcijoms bei bendras dėvėjimasis.

### Svarbi informacija klientui

Būtinai žinokite, kad prekės grąžinimas garantiniu laikotarpiu arba jam pasibaigus turi būti atliekamas originalioje pakuotėje.

## Tarnyba

## UAB Rankis (rankis.lt)

Servisas (įrankių ir sodo technikos):

Senosios Pilaiteš kel. 1, Vilnius, LT-06229

Darbo laikas: pirmadienis - penktadienis 8:00-17:00

Tel. nr.: +370 605 73757

El. paštas: servisas@rankis.lt

## Defektų paieška

| Yda  | Sukelti   | Pašalinimas  |
|--|---|--|
| <b>Variklis neužsiveda</b>   | Trūksta maitinimo šaltinio                          | Patikrinkite laidą, prijunkite jį prie maitinimo šaltinio ir, jei reikia, pakeiskite arba paprašykite, kad jį pataisytų ekspertas. |
|  | Nutrūkęs laidas                                     | Patikrinkite laidą, prijunkite jį prie maitinimo šaltinio ir, jei reikia, pakeiskite arba paprašykite, kad jį pataisytų ekspertas. |
|  | Sugedęs tiekimas                                    | Elektros kabelis yra per ilgas arba jo skerspjūvis yra per mažas   |
|  | Pagrindinis jungiklis arba saugos arka nėra valdoma | Žiūrėkite "Operacija" žemiau 7   |
|  | Ijungimo / išjungimo jungiklis sugedęs              | Ar jį reikia pakeisti Giudės įgaliotajame techninės priežiūros centre  |
| <b>Netvirtas bėgimas, stipri vibracija<br/>Variklis išsijungia</b> | Ašmenys pažeisti                                    | Pakeiskite ašmenis   |
|  | Volelis laisvas                                     | Patikrinkite ir priveržkite ritinėlių  |
|  | Blokai pagal svetimkūnius                           | Užrakinimo atleidimas  |
| <b>Prastas darbo našumas</b>                                       | Ašmenys yra bukas                                   | Ar ašmenys pagalašti ar pakeisti   |
|  | Darbinis aukštis nenustatytas                       | Nustatykite darbinį aukštį 6   |
|  | Veja per aukšta                                     | Pirmiausia pjaukite veją   |

